

wöhner

CAPUS® Panel

SWITCH TO
SMALL

Lasttrennschalter für DC-Anwendungen



Leistungsstark

Hervorragende Leistung bei hohen Temperaturen, ohne Derating bis 70°C



Adaptiv

Geeignet für vielfältige Anwendungen, auch im industriellen Bereich



Kompakt

Sehr kompakt, kleinster Einbauraum auf dem Markt



Vielseitig

Anschlussmöglichkeit mit senkrechten und waagerechten Verbindungen, durch die Lage der Kontakte leicht zu realisieren



Robust

Kurzschlussstrom bis 40 kA



Flexibel

Externer Handgriff mit Schutzgrad IP66 und NEMA 4X



Sicher

Zuverlässige Schaltbarkeit bis 500 A mit 1500V DC



Zertifiziert

Zugelassen nach UL98B und IEC 60947-3

Weitere Informationen unter www.woehner.de

wöhner

Lasttrennschalter für DC-Anwendungen

| Standard IEC 60947-3 | Lasttrennschalter 2-polig 400 A | Lasttrennschalter 2-polig 500 A |
|--|--|--|
| Artikel | 23053 | 23052 |
| Bemessungsstrom (IEC) | 400 A | 500 A |
| Bemessungsspannung (IEC) DC | 1500 V | 1500 V |
| Bemessungsisolationsspannung U_i DC | 1500 V | 1500 V |
| Bemessungsstossspannung U_{imp} | 12 kV | 12 kV |
| Bemessungs kurzzeitstromfestigkeit $I_{cw}(1,0\text{ s})$ max. | 10 kA | 10 kA |
| Bemessungseinschaltvermögen | 10 kA | 10 kA |
| Bed. Kurzschlussstrom mit Sicherungen (DC) | 40kA (1500V In 500A) | 40kA (1500V In 500A) |
| ermittelt mit Sicherungen der Betriebsklasse | gPV | gPV |
| Elektr. Eigenschaften | DC-PV1 (1500V/400A) DC-PV2 (1500V/400A) DC-21B (1500V/400A) DC-22B (1500V/400A) | DC-PV1 (1500V/500A) DC-PV2 (1500V/500A) DC-21B (1500V/500A) DC-22B (1500V/500A) |
| Mechanische Lebensdauer – ohne Last | 5000 Zyklen | 5000 Zyklen |
| Elektrische Lebensdauer – mit Last | 200 Zyklen | 200 Zyklen |
| Umgebungstemperatur bei Betrieb* | -25 ... +80 °C | -25 ... +80 °C |
| Drehmoment min. | 9,6 Nm | 9,6 Nm |
| Drehmoment max. | 14,4 Nm | 14,4 Nm |
| Leistungsabgabe pro Pol | 5,5 W | 8,575 W |
| Gewicht | 3,050 kg | 3,150 kg |

*Kontaktieren Sie uns für weitere Informationen bei höheren Temperaturen

| Standard UL 98B | Lasttrennschalter 2-polig 400 A | Lasttrennschalter 2-polig 500 A |
|--|--|--|
| Artikel | 23051 | 23050 |
| Bemessungsstrom (UL) | 400 A | 500 A |
| Bemessungsspannung (UL) DC | 1500 V | 1500 V |
| Mechanische Lebensdauer – ohne Last | 400 Zyklen | 400 Zyklen |
| Elektrische Lebensdauer – mit Last | 400 Zyklen | 400 Zyklen |
| Bemessungs kurzzeitstromfestigkeit $I_{cw}(0,6\text{ s})$ max. | 10 kA | 10 kA |
| Umgebungstemperatur bei Betrieb* | -20 ... +50 °C | -20 ... +50 °C |
| Drehmoment (UL) | 177 lb-in | 177 lb-in |
| Leistungsabgabe pro Pol | 5,5 W | 8,575 W |
| Gewicht | 3,050 kg | 3,150 kg |

*Kontaktieren Sie uns für weitere Informationen bei höheren Temperaturen
Betrieb nur mit definierten, verzinnnten Anschlussschienen (siehe „Anschlüsse und Maßskizzen“)

Weitere Informationen unter www.woehner.de

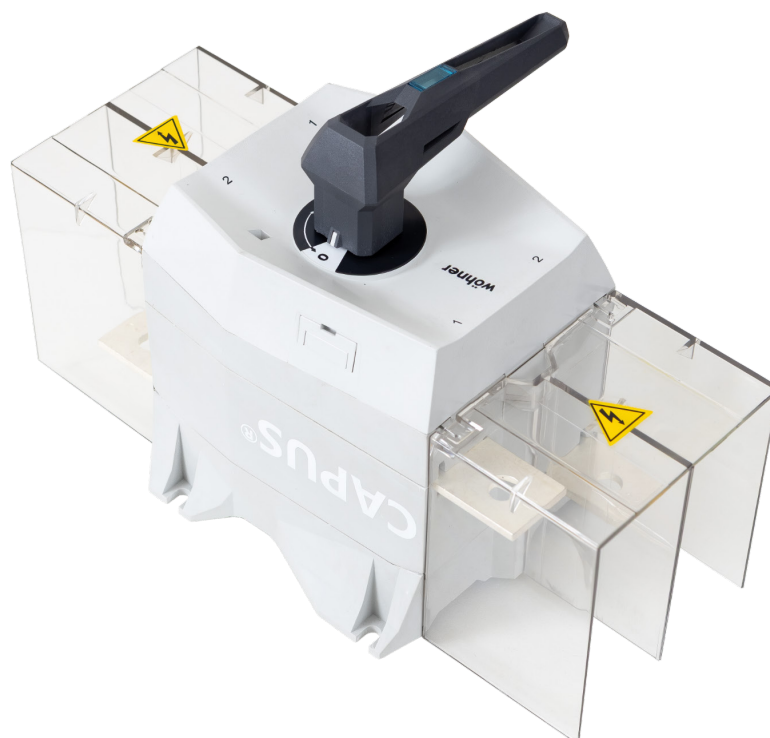

Zubehör



23961
Anschlussraumabdeckung, oben
und unten ansteckbar



23964
Drehgriff für Direktantrieb,
graphitgrau



23962
Meldeschalter



23965
Drehgriff für Türantrieb, schwarz



33912
Verlängerungsachse 290 mm
lang



33913
Verlängerungsachse 490 mm
lang

Lasttrennschalter für DC-Anwendungen

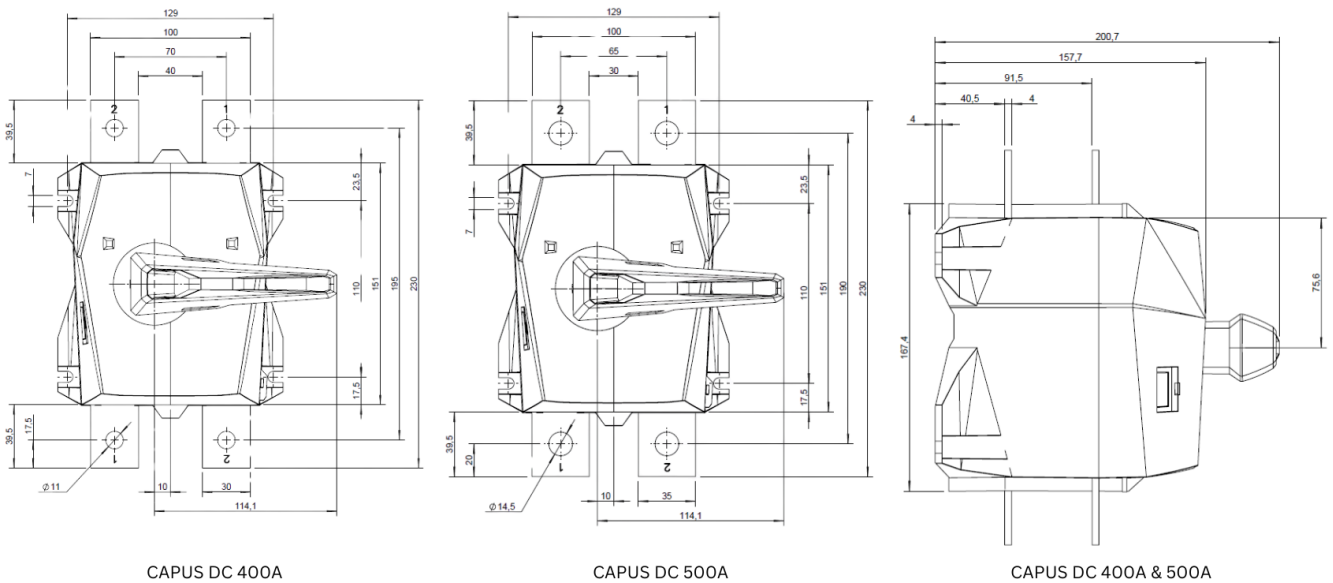

Anschlüsse Standard IEC 60947-3

Lasttrennschalter 2-polig 400 A

Lasttrennschalter 2-polig 500 A

| | | |
|-----------------------|------------|------------|
| Artikel | 23053 | 23052 |
| Bemessungsstrom (IEC) | 400 A | 500 A |
| Größe | M10 | M12 |
| lam. Cu Breite | 20 - 30 mm | 20 - 40 mm |
| lam. Cu Dicke | 3 - 10 mm | 3 - 10 mm |
| Drehmoment min. | 9,6 Nm | 9,6 Nm |
| Drehmoment max. | 14,4 Nm | 14,4 Nm |

Anschlüsse Standard UL 98B

Lasttrennschalter 2-polig 400 A

Lasttrennschalter 2-polig 500 A

| | | |
|----------------------------|---------------|---------------|
| Artikel | 23051 | 23050 |
| Bemessungsspannung (UL) DC | 1500 V | 1500 V |
| Querschnitt max. UL | 1 1/4" x 1/4" | 1 1/2" x 1/4" |
| Größe | M10 | M12 |
| Drehmoment (UL) | 177 lb-in | 177 lb-in |

Weitere Informationen unter www.woehner.de

wöhner

Headquarter

Wöhner GmbH & Co. KG
Elektrotechnische Systeme
Mönchrödener Str. 10
96472 Rödental
Deutschland
Telefon +49 9563 751-0
info@woehner.de
www.woehner.de

CAPUS®Panel
Lasttrennschalter V1.0.4 DE